

# BAUREIHE LEG-AU-FO-R

Entfeuchtungsgeräte zum Außen-Fortluftbetrieb  
in zweistufiger Modulbauweise mit Wärmerückgewinnung

*Made in Germany*

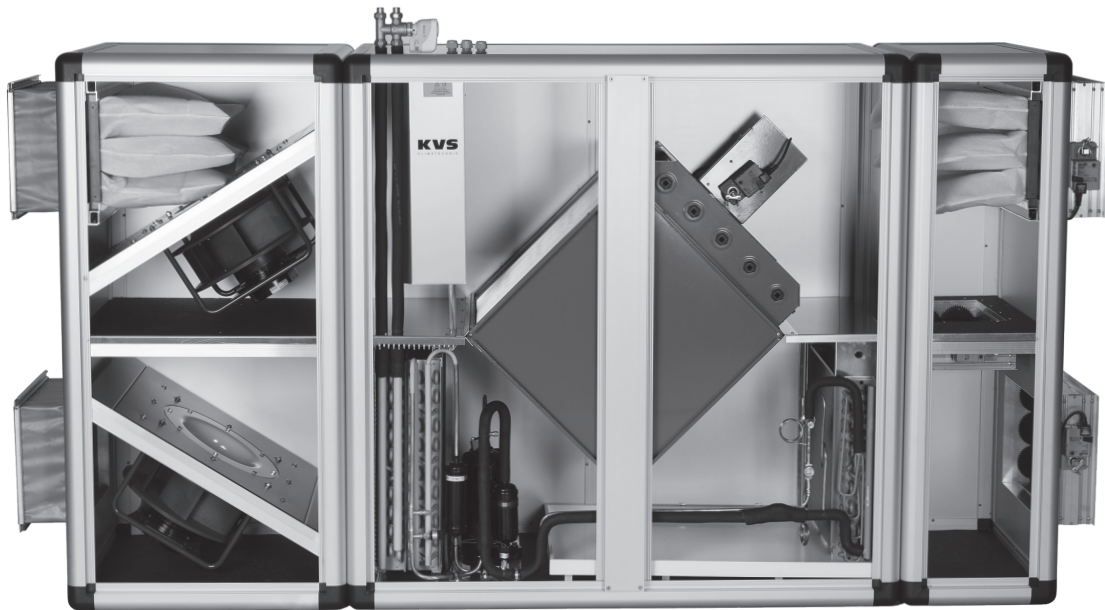

Eloxierte Aluminiumprofile bilden den Gehäuserahmen dieser Entfeuchtungsgeräte. Die Verkleidungsteile sind ebenfalls aus eloxiertem Aluminium in zweischaliger Bauweise mit innen liegender Isolierung gefertigt und haben eine umlaufende Dichtung.

Im Umluftbetrieb kühlt der eingebaute Hochleistungs-Rekuperator die Schwimmhallenluft bis zum Taupunkt ab und erreicht so eine um circa 30 % reduzierte Leistungsaufnahme des Kompressors.

Bei Außenluft-/Fortluftbetrieb ist ein Rückgewinn von bis zu 85 % möglich.

Diese Geräte werden im Technikraum oder im Beckenumgang aufgestellt und durch Luftkanäle mit der Schwimmhalle verbunden. Vom Technikraum führen Außenluft- und Fortluftkanäle ins Freie. Sämtliche Gerätetypen sind auch in spiegelverkehrter Ausführung erhältlich.

Ein Beckenwasser-Wärmetauscher aus Titan ist optional lieferbar. Er sorgt für die Zurückgabe des Wärmerückgewinns aus der Luft an das Beckenwasser.

Die Steuerung des jeweiligen Betriebszustandes und der Jalousieklappen erfolgt vollautomatisch durch die Prozessorsteuerung der Entfeuchtungsanlage.

Bei Abwesenheit lässt sich das Entfeuchtungsgerät einfach mit der App KVS®-Connect optional überwachen und steuern.

## OPTIONEN

- . KVS®-Connect: Ansteuerung über Smartphone oder Tablet
- . NT-Heizregister mit Ventil
- . Elektro-Heizregister
- . Sommer-Bypass für Rekuperator
- . Wärmerückgewinnung an Beckenwasser mit Titan-Wärmetauscher

## STANDARD-LIEFERUMFANG

- . PWW-Heizregister mit Ventil
- . Zuluftfilter
- . flexible Stutzen für Kanalanschluss
- . Dämmunterlagen

## AUSSTATTUNGS-MERKMALE

- . Rekuperator entsprechend Effizienzklasse En13053
- . speziell gegen Korrosion beschichtete Wärmetauscher
- . leise laufende Ventilatoren mit EC-Motor entsprechend ErP-Richtlinie
- . Regelklappen mit Stellmotor

**KVS**<sup>®</sup>

KLIMATECHNIK

[www.kvs-klimatechnik.de](http://www.kvs-klimatechnik.de)

# Technische Daten LEG-AU-FO-R

Entfeuchtungsgeräte zum Außen-Fortluftbetrieb  
in zweistufiger Modulbauweise mit Wärmerückgewinnung

*Made in Germany*

Technische Daten		LEG 36-AuFo-R	LEG 46-AuFo-R	LEG 66-AuFo-R
Beckengröße	m <sup>2</sup>	40 – 50	40 – 60	50 – 75
Luft-Nennleistung (min. – max.)	m <sup>3</sup> /h	1200 (800 – 1200)	1400 (1000 – 1500)	1600 (1000 – 1600)
Außenluftanteil max	%	100	100	100
Entfeuchtungsleistung *	kg/h	4,3 – 6,1	5,3 – 7,5	6,6 – 9,4
Entfeuchtungsleistung a) b) c) **		7,6 / 16,2 / 21,1	8,9 / 18,7 / 23,9	10,2 / 20,8 / 26,5
Zu-/Abluft externer Druckverlust max.	Pa	240	240	240
Ventilator-Leistungsaufnahme i.M.	W	180	230	279
Wärmerückgewinn an Luft (Umluft)	kW	3,6	4,7	6,0
Rückwärmezahl ***	%	74	72	70
Einspeisung		AC 400 V 3 N	AC 400 V 3 N	AC 400 V 3 N
Gesamtanschlusswert	kW	1,3	1,8	2,2
Zuleitung min.		5 x 1,5 mm <sup>2</sup>	5 x 1,5 mm <sup>2</sup>	5 x 1,5 mm <sup>2</sup>
Vorsicherung (min Typ C) träge	A	3 x 10	3 x 10	3 x 10
Kompressorleistungsaufnahme	kW	0,72	1,13	1,51
PWW Heizregister (80 °C / 60 °C)	kW	10,0	11,5	12,6
PWW NT Heizregister (50 °C / 40 °C)	kW	5,6	6,8	7,8
Einsatzbereich min. r.F.	°C / %	16 / 95	16 / 95	16 / 95
max. r.F.	°C / %	35 / 50	35 / 50	35 / 50
Länge x Breite x Höhe	mm	2500 x 700 x 1400	2500 x 700 x 1400	2500 x 700 x 1400
Größte Transporteinheit	mm	1400 x 700 x 1400	1400 x 700 x 1400	1400 x 700 x 1400

Die technischen Daten beziehen sich auf:

Hallentemperatur 30 °C

Luftfeuchtigkeit 60 – 80%

Beckenwassertemperatur 27 – 28 °C

\* Umluft 30 °C / 60% r.F.

\*\* Außenluft a) nach VDI 2089 b) bei + 8 °C c) bei - 5 °C

**KVS**<sup>®</sup>

KLIMATECHNIK

[www.kvs-klimatechnik.de](http://www.kvs-klimatechnik.de)

# Technische Daten LEG-AU-FO-R

*Made in Germany*

Entfeuchtungsgeräte zum Außen-Fortluftbetrieb  
in zweistufiger Modulbauweise mit Wärmerückgewinnung

Technische Daten		LEG 36-AuFo-R 3200	LEG 46-AuFo-R 3200	LEG 66-AuFo-R 3200	LEG 86-AuFo-R 3200
Beckengröße	m <sup>2</sup>	40 – 50	40 – 60	50 – 75	70 – 100
Luft-Nennleistung (min. – max.)	m <sup>3</sup> /h	3200 (2800 – 3500)	3200 (2800 – 3500)	3200 (2800 – 3500)	3200 (2800 – 3500)
Außenluftanteil max	%	100	100	100	100
Entfeuchtungsleistung *	kg/h	4,3 – 6,1	5,3 – 7,5	6,6 – 9,4	10 – 14,0
Entfeuchtungsleistung a) b) c) **		20,4 / 42 / 56	20,4 / 43 / 57	20,4 / 44 / 58	20,4 / 47 / 61
Zu-/Abluft externer Druckverlust max.	Pa	240	240	240	240
Ventilator-Leistungsaufnahme i.M.	W	700	700	700	700
Wärmerückgewinn an Luft (Umluft)	kW	3,6	4,7	6,0	8,6
Rückwärmezahl ***	%	72	72	72	72
Einspeisung		AC 400 V 3 N	AC 400 V 3 N	AC 400 V 3 N	AC 400 V 3 N
Gesamtanschlusswert	kW	2,3	2,7	3,1	3,4
Zuleitung min.		5 x 1,5 mm <sup>2</sup>	5 x 1,5 mm <sup>2</sup>	5 x 2,5 mm <sup>2</sup>	5 x 2,5 mm <sup>2</sup>
Vorsicherung (min Typ C) träge	A	3 x 10	3 x 10	3 x 16	3 x 16
Kompressorleistungsaufnahme	kW	0,72	1,13	1,51	1,83
PWW Heizregister (80 °C / 60 °C)	kW	32,0	32,0	32,0	32,0
PWW NT Heizregister (50 °C / 40 °C)	kW	17,2	17,2	17,2	17,2
Einsatzbereich min. r.F.	°C / %	16 / 95	16 / 95	16 / 95	16 / 95
max. r.F.	°C / %	35 / 50	35 / 50	35 / 50	35 / 50
Länge x Breite x Höhe	mm	2820 x 790 x 1580	2820 x 790 x 1580	2820 x 790 x 1580	2820 x 790 x 1580
Größte Transporteinheit	mm	1580 x 790 x 1580	1580 x 790 x 1580	1580 x 790 x 1580	1580 x 790 x 1580

Die technischen Daten beziehen sich auf:

Hallentemperatur 30 °C

Luftfeuchtigkeit 60 – 80%

Beckenwassertemperatur 27 – 28 °C

\* Umluft 30 °C / 60% r.F.

\*\* Außenluft a) nach VDI 2089 b) bei + 8 °C c) bei - 5 °C

**KVS**<sup>®</sup>

KLIMATECHNIK

[www.kvs-klimatechnik.de](http://www.kvs-klimatechnik.de)

# Maßblätter LEG 36-66 AuFo-R

## Entfeuchtungsgeräte

*Made in Germany*

in Modulbauweise zum Außen-Fortluftbetrieb mit zweistufiger Wärmerückgewinnung

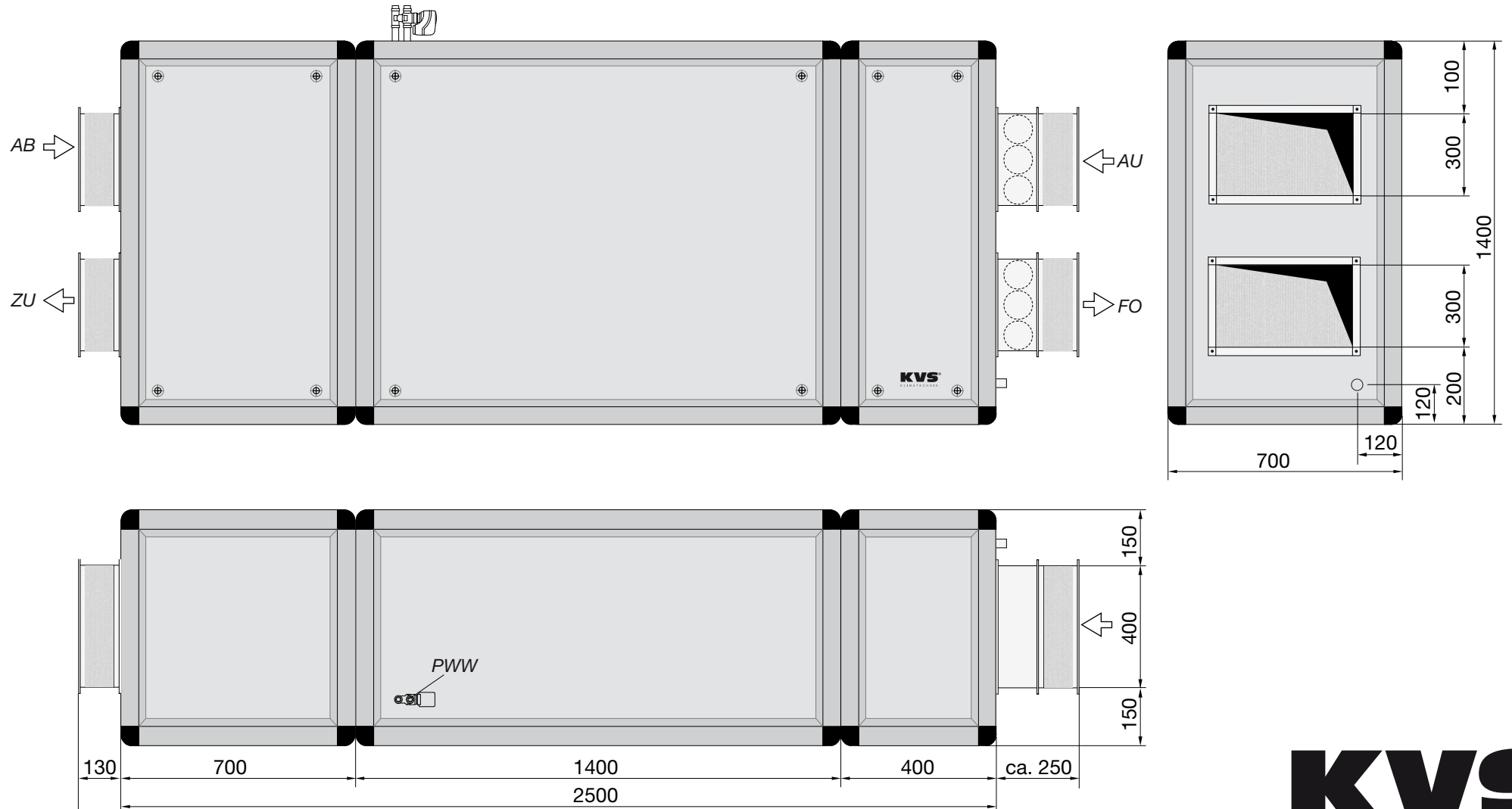

Technische Änderungen vorbehalten.

**KVS**<sup>®</sup>  
 KLIMATECHNIK  
[www.kvs-klimatechnik.de](http://www.kvs-klimatechnik.de)

# Maßblätter LEG 36-86 AuFo-R 3200

## Entfeuchtungsgeräte

*Made in Germany*

in Modulbauweise zum Außen-Fortluftbetrieb mit zweistufiger Wärmerückgewinnung

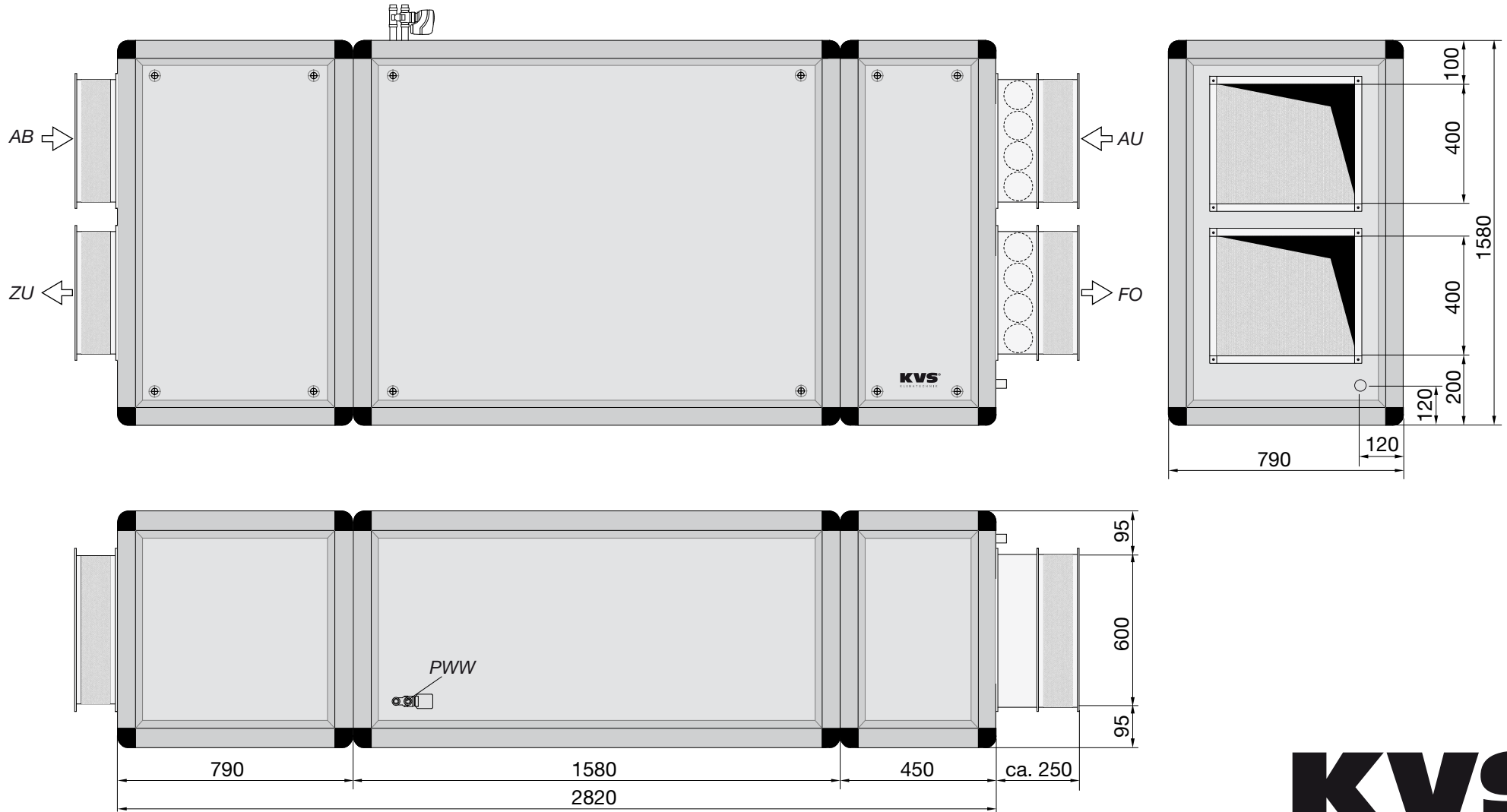

Technische Änderungen vorbehalten.

**KVS**<sup>®</sup>  
KLIMATECHNIK  
[www.kvs-klimatechnik.de](http://www.kvs-klimatechnik.de)